

In practice

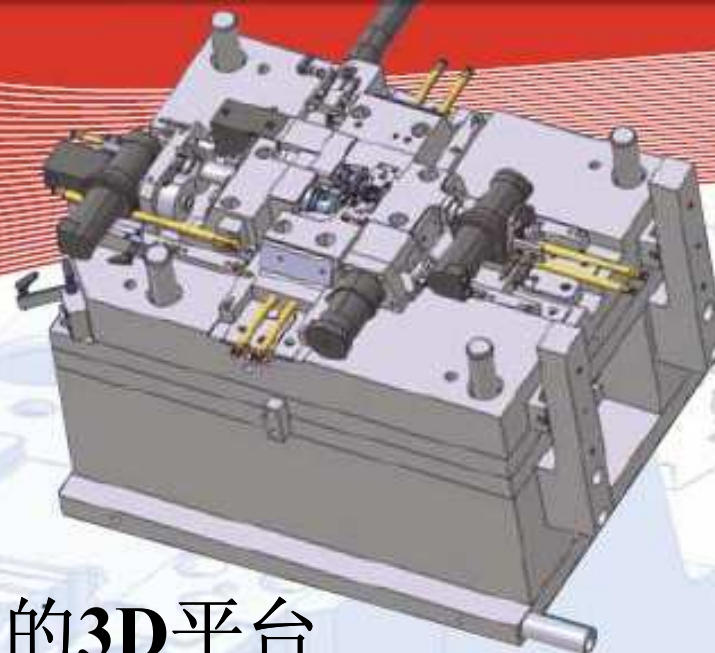

One half of the mold tool.  
In the middle is the molded plastic part.

By Jakob Kennet Larsen

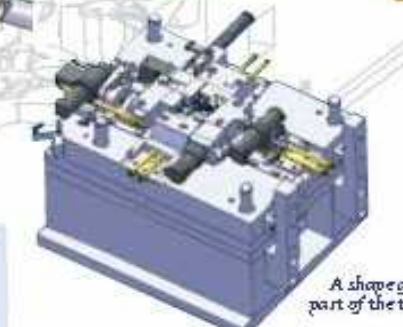

A shape giving  
part of the tool.

## 选择合适的3D平台

丹麦最先进的注塑模具生产商之一 Tecon Form A/S 公司购买 CATIA V5 以满足客户对交付 CATIA 格式加工文件的要求。

Tecon Form 公司在为它们“要求最为苛刻的客户”开发模具时迅速选择了 CATIA V5 作为其首选的3D工具。对此，Tecon Form 公司的项目工程师 Michael Nederby 解释道：“我们公司接手的大多数工程，诸如作为助听器零部件的小型高精度模具，以及供现代循环泵使用的大型复杂模具等，要求都十分苛刻。”

**关于 Tecon Form A/S 公司的更多信息**  
Tecon Form 公司的业务部负责注塑模具和热力塑形工具的设计和和生产。公司位于丹麦 Holsterbro 市。  
网站：[www.teconform.dk](http://www.teconform.dk)  
[www.toolpartners.com](http://www.toolpartners.com)

**关于 RAND Worldwide 公司的更多信息**  
RAND Worldwide 公司是全球领先的工程领域专业服务和技術供应商之一。他们在全球共有70个销售和客户服务中心，450余名员工，致力于产品生命周期管理以及协助提供和执行 Dassault Systèmes 解决方案。  
网站：[www.rand.com](http://www.rand.com)

“公司引进 CATIA 之后，我们很快越来越倾向于在复杂的任务中将它作为首选工具。CATIA 在设计阶段中所能提供的自由度、全面观察和稳定性都给我们留下了深刻的印象。它所提供的这些性能使我们能够准时地交付出客户所需的产品。”

### 在竞争中胜出

Tecon Form 公司随时面临着来自低劳动成本市场日趋激烈的竞争。“我们已经将公司商业理念的焦点放在制造以质量、可制造力和设计作为关键参数的工具上。我们在复杂模具创作方面所掌握的专门技术使我们成为许多客户设计项目早期的关键合作伙伴，确保他们能够接收到低成本高效率生产的终端产品。”

### 虚拟带来的影响

Michael 继续说到：“在战略支持方面，选择合适的3D技术平台和解决方案对供应商来说至关重要。幸亏有了虚拟设计环境，RAND 在学习和执行 CATIA 过程中为我们提供的知识转移有效地帮助我们更简便地创造出注塑模具，也通过终端结果提高了客户的整体满意度。”

Tecon Form 公司始终致力于寻找能够提高其竞争力的技术。而在 CATIA 上的投资带来的不仅仅是这些。“通过使用 CATIA，我们发现了一整个新的原始设备制造市场，他们需要在整个供应链中使用 CATIA。这些客户要求的标准与我们在开发高质量工具解决方案方面的知识完全相符。公司的财务部经理 Edith Jensen 解释道：“我们已经赢得了新的客户，而我们在这方面的投资所带来的利润也越来越大。”

**CATIA 使我们能够更容易地建立注塑模具，借助其虚拟设计环境，改善我们的顾客对最终结果整体满意度。**

欲知更多信息请点击，请发邮件至：  
[Pbruun@rand.com](mailto:Pbruun@rand.com)

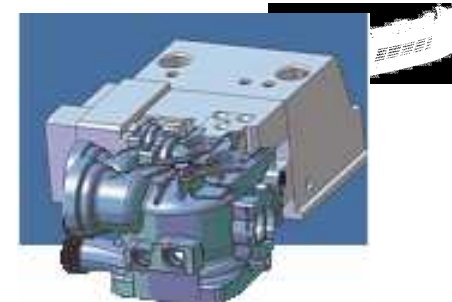

塑料模型零件与工具零件组合